

PRIKOLICE PUTNIČKIH AUTOMOBILA

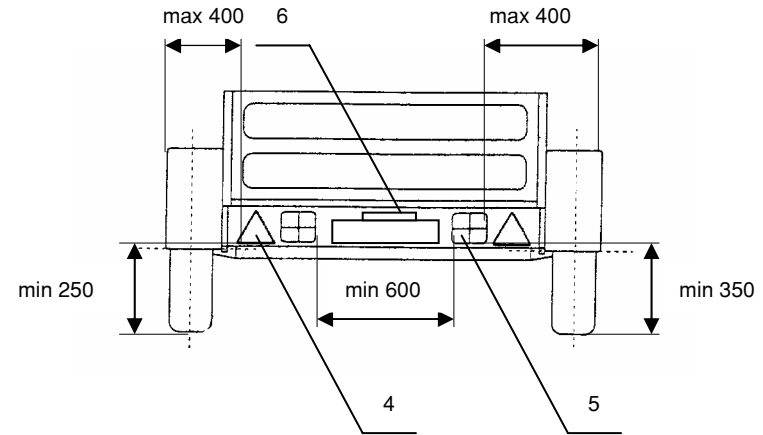
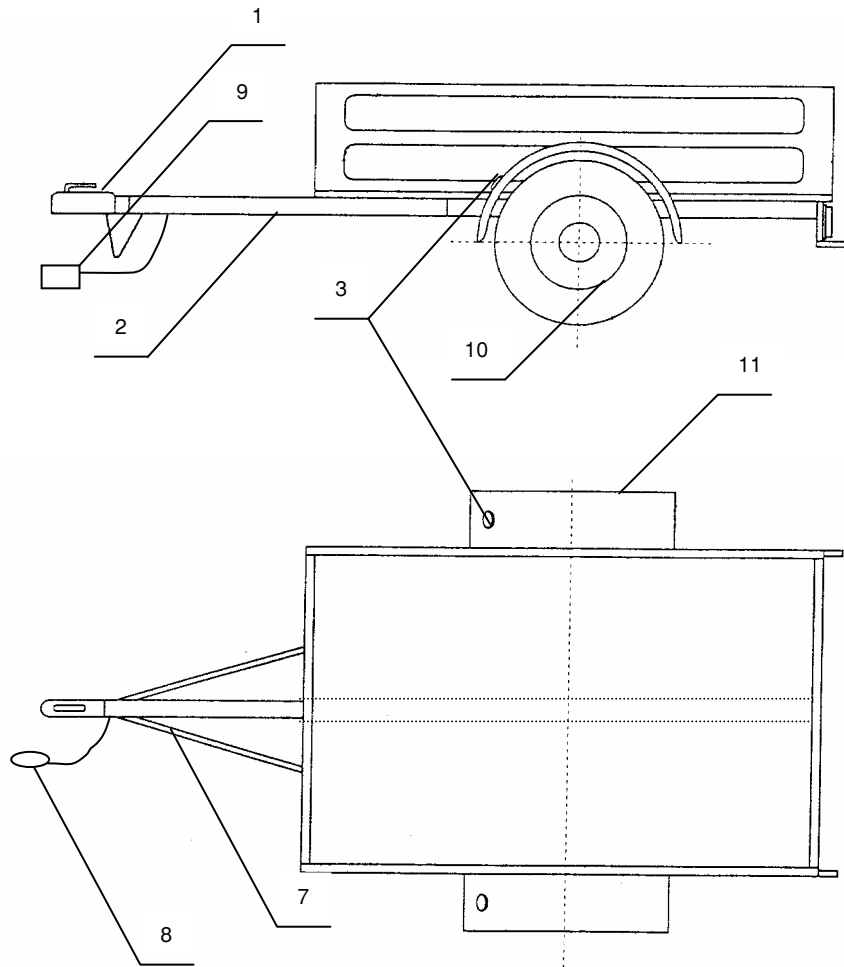

USLOVI ZA LAKE PRIKOLICE UKUPNE MASE DO 750 kg

1. LOPTASTA SPOJNICA ($\varnothing 50\text{mm}$ fabričke izrade sa utisnutom oznakom o ispitivanju).
 2. RUDA (okruglog ili četvrtastog poprečnog preseka; jednodelna do osovine ili do kraja prikolice).
 3. KATADIOPTERI (okrugli $\varnothing 100\text{mm}$) beli za prikolice ukupne širine do 1600mm, za prikolice čija je širina veća od 1600mm umesto katadioptera potrebno je ugraditi bela poziciona svetla.
 4. KATADIOPTER, trougao 100x100x100mm crveni; min. rastojanje između katadioptera 600mm.
 5. SVETLOSNO-SIGNALNI UREĐAJI (homologovani).
 6. SVETLO REGISTRARSKE TABLICE (ako ne postoji kao objedinjeno sa zadnjim svetlosno-signalnim uređajem - tač.5).
 7. UPORNICA RUDE ukoliko ruda nije odgovarajuće čvrstoće u zavisnosti od konstrukcije i ukupne mase prikolice.
 8. ČELIČNO UŽE (min. prečnika $\varnothing 6\text{mm}$) ili lanac kao sigurnosna veza priključnog uređaja.
 9. SEDMOPOLNA PRIKLJUČNICA (UTIČNICA) električne instalacije.
 10. NAPLATAK SA PNEUMATIKOM za putničke automobile (ne može od poljoprivrednih mašina ili radnih vozila).
 11. BLATOBHRAN ako točkovi nisu ispod prikolice, izveden tako da sa zadnje strane pokriva horizontalnu osu točka, sa zaobljenim ivicama.
-
12. Za prikolice ukupne mase od 750 do 1500 kg sa radnom inercionom kočnicom može se ugraditi ispitani inercioni kočni element nekog verifikovanog proizvođača, sa odgovarajućim kočnim elementima (poluge, čelična užad, kočnica u točku i dr.).

POTREBNA DOKUMENTA ZA ATESTIRANJE PRIKOLICE

1. Račun ili izjava dva svedoka overena u opštini (kao dokaz porekla).
2. Uput MUP-a za ispitivanje sa teritorije na kojoj se prikolica registruje ili obezbeđuje treća tablica.
3. Pregled vozila na Mašinskom fakultetu u Beogradusvakog radnog dana od 9.00 do 12.00.
4. Prikolicu je potrebno opremiti onako kako je prikazano na drugoj strani.

- *Ako je vlasnik prikolice istu izradio od delova domaće proizvodnje, potrebno je dati sledeću izjavu.*

IZJAVA: Da je _____, izradio teretnu prikolicu putničkog automobila (samogradnja) od elemenata vozila _____, prikolice, čeličnih profila i lima.

- *Ako je vlasnik prikolice istu izradio od delova inostranog porekla, izjava treba da je sledeća:*

IZJAVA: Da je _____, izradio teretnu prikolicu putničkog automobila od elemenata vozila i prikolice inostranog porekla, čeličnih profila i lima.

- *Ukoliko vlasnik poseduje prikolicu duži vremenski period potrebno je da izjava ima sledeći oblik:*

IZJAVA: Da _____, poseduje od _____ godine teretnu prikolicu putničkog automobila.

- *Ukoliko vlasnik poseduje račun (kupoprodajni ugovor) nije potrebno da daje izjavu.*